

## تهیه‌ی ابزار مشارکت شهری و برآورد پایایی و روایی آن (مورد مطالعه: شهر کرمانشاه)

گلمراد مرادی<sup>۱</sup>

### چکیده

یکی از مفاهیم مورد توجه جامعه‌شناسان (خاصه جامعه‌شناسان و برنامه‌ریزان شهری) سنجش مفهوم مشارکت شهری است. با توجه به این که این مفهوم کاربرد فراوانی در مطالعات شهری دارد، تهیه ابزاری پایا برای آن مهم و مؤثر است. هدف از این مطالعه این است که ابزار مشارکت شهروندان را مورد بازنگری قرار داده و آن را به عنوان ابزاری هنجاریابی شده در دسترس پژوهشگران حوزه‌ی علوم اجتماعی قرار دهد. برای پاسخ و دستیابی به این هدف، نمونه‌ای ۴۰۰ نفری از شهروندان بالای ۲۰ سال شهر کرمانشاه به صورت تصادفی خوشه‌ای انتخاب شدند و فرم مشارکت شهری را تکمیل کردند. نتایج تحلیل به دست آمده با استفاده از نرم افزار SPSS21 و Amos21 تحلیل شدند. بر اساس نتایج به دست آمده، روش تحلیل عاملی مرتبه‌ی دوم با استفاده از مدل اندازه‌گیری نشان‌دهنده‌ی ساختار چهار مؤلفه‌ای مقیاس میزان مشارکت در نمونه‌ی مورد مطالعه است. نتایج حاصل از مدل عاملی تأییدی مرتبه‌ی دوم برای سنجش میزان مشارکت نشان می‌دهد که این مفهوم از چهار بعد (اقتصادی، اجتماعی، سیاسی و فرهنگی) تشکیل شده است. شاخص‌های تطبیقی و مقتصد محاسبه شده برای ارزیابی کلیت مدل عاملی نشان می‌دهند که شاخص برازش تطبیقی CFI برابر ۰/۸۹، شاخص برازش شده تطبیقی مقتصد PCFI برابر ۰/۷۲۶، شاخص ریشه‌ی دوم میانگین مربعات باقیمانده یا RMSEA برابر ۰/۰۶۹، نسبت کای اسکوئر به درجه‌ی آزادی CMIN/DF برابر ۲/۹۱ است که در مجموع وضعیت

Gmoradi@iau-ea.ac.ir

<sup>۱</sup> استادیار گروه جامعه‌شناسی دانشگاه آزاد اسلامی واحد اسلام آبادغرب

بهبودی را برای مدل نشان می‌دهد. در مجموع داده‌های گردآوری شده می‌توانند مدل را مورد حمایت قرار دهند و از طرفی این نتیجه بر اساس چارچوب نظری نیز منطقی و صحیح است. از طرفی می‌توان نتیجه گرفت که پرسشنامه میزان مشارکت دارای سه عامل (آگاهی نسبت به مشارکت شهری، تمایل به مشارکت شهری و میزان مشارکت شهری در چهار بعد) است که در سازمان‌ها مورد استفاده و برای برنامه‌ریزی‌های اجتماعی و فرهنگی سودمند است.

**واژه‌های کلیدی:** پایایی، روایی، میزان مشارکت، شهروندان، مشارکت شهری.

### مقدمه و طرح مسأله

یکی از مسائلی که بسیاری از پژوهشگران در حوزه‌ی علوم اجتماعی با آن مواجه هستند، نبود ابزارهای استاندارد و یا هنجاریابی شده برای سنجش مفاهیم اساسی جامعه‌شناسی است؛ از جمله‌ی این مفاهیم می‌توان به مشارکت شهروندی اشاره کرد. توانمندسازی شهروندان برای ورود آن‌ها به فرایند مشارکت در تصمیم‌سازی و نظارت بر امور مربوط به شهر و محیط زندگی خود، از اهمیتی فزاینده برخوردار است. از نظر اجتماعی، شهرها مکان‌های مناسبی برای شکل‌گیری نهادهای جمعی، اعتلای ارزش‌های فرهنگی، گسترش و تحکیم روابط و مناسبات اجتماعی و پاسداری از روش‌های انسانی و هویت‌های ملی و محلی هستند. این مهم می‌تواند غلبه بر موانع موجود در مسیر مشارکت مردم در توسعه، ترجیح راهبرد مشارکت بر سایر راهبردهای توسعه و امکان سازمان‌یابی مردم برای تأمین مقاصد خویش، می‌داند. مشارکت مردم در روند تصمیم‌گیری شهری یکی از عناصر اصلی توسعه‌ی همه‌جانبه شهری بوده و افزایش مشارکت مردم در امور شهری می‌تواند در ایجاد تعادل شهری نقش ارزنده‌ای را ایفا نماید. از طرفی در دنیای اجتماعی و پیچیده‌ی شهری، بدون همکاری و مشارکت‌های مردمی، نمی‌توان به توسعه‌ی شهری مطلوب دست یافت؛ در واقع مشارکت شهروندان، موتور محرکه‌ی مدیریت شهری است.

مؤسسه‌ی تحقیقاتی ملل متحد برای توسعه‌ی اجتماعی، مشارکت را کوشش‌های سازمان‌یافته برای افزایش کنترل بر منابع و نهادهای نظم‌دهنده در شرایط اجتماعی معین از سوی برخی از گروه‌ها و جنبش‌هایی که تاکنون از حیطة‌ی اعمال چنین کنترلی محروم

و مستثنی بوده‌اند، تعریف می‌کند (غفاری، ۱۳۸۰: ۳۵). بیرو<sup>۲</sup> مشارکت را سهمی در چیزی یافتن و از آن سود بردن یا در گروهی شرکت جستن و با آن همکاری داشتن تعریف کرده است (نیازی و غفاری، ۱۳۸۶: ۱۲).

مشارکت مردم در امور شهری از دیدگاه‌های متعددی مورد بررسی و بحث قرار گرفته است و هرکدام از دیدگاهی خاص، پایایی و روایی آن را در سنجش مورد بررسی قرار داده‌اند؛ از جمله اوکلی و مارسدن<sup>۳</sup> براین باورند که مشارکت اجتماعی شرکت داوطلبانه مردم در برنامه‌های عمومی (مشارکت پایین)؛ برانگیختن احساسات مردم و افزایش درک و توان شهروندان و دخالت در فرایندهای تصمیم‌گیری (مشارکت متوسط)، اجرا و سهمیم شدن عامه مردم در منافع (مشارکت بالا) است (رضادوست، ۱۳۸۸: ۱۰۱). اکسلراد<sup>۴</sup> معتقد است اصطلاح مشارکت داوطلبانه برای گروه‌های خاصی به کار می‌رود (همان‌گونه که از مجامع دولتی متمایز می‌شود) و ورود به آن‌ها بر پایه‌ی انتخاب افراد قرار دارد (همان‌گونه که از شکل‌هایی مانند خانواده متمایز است) و نیز به مشارکت‌های گروهی غیر سودآور محدود می‌شود (همان‌گونه از مؤسسات پرمفعت متمایز می‌شود) (وحیدا و نیازی، ۱۳۸۳: ۱۳۰). مک کله لند<sup>۵</sup> معتقد است، برای سوق دادن رفتار افراد به جهتی خاص باید انگیزه‌ی نیاز به پیشرفت را در افراد تقویت کرد (گنجی، ۱۳۸۲: ۶۱). طبق نظر دورکیم<sup>۶</sup>، فقدان مشارکت و عدم جذب و یکپارچه شدن افراد با جامعه، به افزایش میزان انحرافات اجتماعی می‌انجامد؛ پس راه‌حل برای کاهش انحرافات اجتماعی، توسعه‌ی سازمان‌هایی است که به احیای ادغام و مشارکت افراد کمک می‌کند (ادیبی سده و هارطونیان، ۱۳۸۶: ۴۳). از نظر پارسونز<sup>۷</sup>، مشارکت اجتماعی فرایندی آگاهانه، خلاقانه و همراه با اهداف خاصی است که در چهارچوب یک نظام اجتماعی رخ می‌دهد. پارسونز، عوامل مؤثر در مشارکت اجتماعی را فرهنگ (ارزش‌ها و هنجارها)، نظام اعتقادی افراد،

---

2. Birou, Alain

3. Oklay and Marceden

4. Axelrod

5. David Clarence McClelland

6. Durkheim

7. Parsons

تمایلات نیازی و اجتماعی کردن افراد می‌داند (رضادوست، ۱۳۸۸: ۱۰۱). گائوتری<sup>۸</sup>، مشارکت را فرایندی عمومی، یکپارچه، چندگانه، چندبعدی و چند فرهنگی می‌داند که هدف آن کشاندن همه مردم به ایفای نقش در همه‌ی مراحل توسعه است (ازکیا و غفاری، ۱۳۸۰: ۱۳). از نظر میسرا، مشارکت رشد توانایی‌های اساسی بشر از جمله شأن و منزلت انسانی و مسؤول ساختن بشر در باروری نیروی تصمیم‌گیری و عمل که سنجیده و از روی فکر باشد (میسرا<sup>۹</sup>، ۱۳۷۴: ۲۰).

می‌توان گفت مشارکت فرایندی است مبتنی بر پذیرش اصل برابری مردم که هدف از آن همفکری، همکاری و تشریک‌مساعی افراد در جهت بهبود کمیت و کیفیت زندگی در تمام زمینه‌های اجتماعی، اقتصادی و سیاسی است (زاهد زاهدانی و زهری بیگدلی، ۱۳۹۱: ۹۶). تجربیات جهانی نشان می‌دهد که از دهه‌ی ۸۰ میلادی به بعد در برنامه‌های توسعه و هم‌چنین توسعه‌ی شهری، توجه فزاینده‌ای به رویکرد مشارکتی<sup>۱۰</sup> صورت گرفته است تا جایی که در حال حاضر مشارکت شهروندی، رمز موفقیت پروژه‌های توسعه‌ی شهری و همچنین یکی از معیارهای ارزیابی عملکرد نظام مدیریت شهری و ارکان آن است. بر این اساس نتایج و پیامدهای مشارکت شهری می‌تواند آگاهی مردم از مهارت‌ها و توانایی‌های خود، تقویت حس اعتماد و اطمینان نسبت به مدیران شهری، تقویت حس همکاری میان شهروندان و مدیریت شهری، بروز خلاقیت‌های شهروندان و ارائه‌ی طرح‌ها و پیشنهادها، حل مشکلات از طریق شهروندان و در نهایت احساس تعلق بیشتر به جامعه‌ی شهری باشد.

هدف کلی این مقاله برآورد پایایی و روایی ابزار مشارکت شهری با تأکید بر شهر کرمانشاه است. اهداف جزئی این پژوهش در پاسخ به سؤالات زیر خود را نشان می‌دهند.

سؤال ۱) میانگین مشارکت شهری (آگاهی نسبت به مشارکت شهری، تمایل به مشارکت شهری و میزان مشارکت شهری) پاسخگویان به تفکیک ابعاد چقدر است؟

---

<sup>8</sup>. Goatri

<sup>9</sup>. Misra

<sup>10</sup>. Participatory Approach

- سؤال ۲) آیا بین مؤلفه‌های میزان مشارکت شهری همبستگی درونی وجود دارد؟
- سؤال ۳) تفاوت میانگین‌ها در ابعاد مختلف مشارکت شهری چگونه است؟
- سؤال ۴) آیا ابزار خودتشخیصی مشارکت شهری دارای اعتبار مناسبی است؟
- سؤال ۵) آیا ابزار خودتشخیصی مشارکت شهری دارای پایایی مناسبی است؟

### پیشینه‌ی پژوهش

اله زیاری و همکاران (۱۳۹۲)، در مطالعه‌ای با عنوان سنجش میزان مشارکت شهروندان در مدیریت شهری بر اساس الگوی حکمرانی خوب شهری در شهر یاسوج به این نتایج دست یافتند که از بعد ذهنی، تمایل شهروندان به مشارکت در مدیریت شهری بالاست و بستر بسیار مناسبی برای مشارکت در شهر مورد مطالعه وجود دارد. اما در بعد عینی مشارکت شهروندان از سطح حداقلی پیروی می‌کند.

تقوایی و همکاران (۱۳۸۸)، در مطالعه‌ای با عنوان تحلیلی بر سنجش عوامل مؤثر بر مشارکت شهروندان در مدیریت شهری با تمرکز بر منطقه‌ی ۴ شهر تبریز نتایج زیر را به دست آوردند: ۱- ارزیابی شهروندان از پیامدهای مشارکت مثبت بوده، بیشتر شهروندان معتقد بودند که می‌توانند با مشارکت در مدیریت شهری تأثیرگذار باشند. ۲- هرچه میزان رضایتمندی افراد از خدمات‌رسانی مدیران شهری بیشتر باشد، به همان میزان تمایل به مشارکت در مدیریت شهری افزایش می‌یابد ۳- هرچه احساس مالکیت، یعنی مدت‌زمان سکونت و نوع مالکیت (ملکی) بیشتر باشد، به همان اندازه مشارکت افزایش پیدا می‌کند ۴- و اینکه وضعیت اقتصادی و اجتماعی شهروندان بر مشارکت تعیین‌کننده است، که با بررسی متغیرهای اقتصادی و اجتماعی مشخص شد با بهتر شدن وضعیت اقتصادی و اجتماعی میزان مشارکت هم بالا می‌رود.

کاراسمن و وان ریزاین (۲۰۰۴)، در پژوهشی با عنوان شاخص‌های رضایت مشتریان آمریکایی به ارائه‌ی مدلی درزمینه‌ی شاخص‌های رضایت شهروندان شهر نیویورک پرداختند. بر اساس این مدل، شاخص‌های رضایت شهروندان، کیفیت فعالیت‌های مختلف دولت همانند مدارس، پلیس، آتش‌نشانی و ... بر رضایت شهروندان تأثیر مستقیم دارد. در این میان، انتظارات، هم بر کیفیت و هم بر رضایت اثرگذار است (ونریازین و

همکاران، ۲۰۰۴: ۱).

لی، جیم و یو (۲۰۰۹)، در توصیف مطالعه‌ی خود، بر مؤلفه‌های مهمی تأکید کرده‌اند که عبارتند از: تأمین نیازها، روابط مؤثر بر یکدیگر، خدمات تفکیک‌شده و اثربخشی فردی. بر اساس این مدل، عوامل تأمین نیازها و خدمات تفکیک‌شده به‌طور مستقیم بر رضایت شهروندی تأثیر می‌گذارند اما تأثیر روابط مؤثر بر یکدیگر، غیرمستقیم است. ارتباطات بین فردی که در آن افراد بر یکدیگر اثر می‌گذارند و یا تأثیر می‌پذیرند، به‌طور مستقیم بر اثربخشی فردی اثرگذار است که این (اثربخشی فردی) نیز خود می‌تواند به‌طور مستقیم بر رضایت شهروندی تأثیرگذار باشد (لی و همکاران، ۲۰۰۹: ۱۲۶).

گوتیرز و همکارانش (۲۰۰۹)، در پژوهشی به بررسی رابطه‌ی بین کیفیت خدمات، رضایت مردم و اعتبار حکومت محلی بر اساس گزارش رضایت شهروندان از سنجش کیفیت خدمات دولت محلی پرداختند (گوترکس و همکاران، ۲۰۰۹: ۲). بر اساس نتایج پژوهش، ارتباط مستقیم بین کیفیت خدمات و رضایت؛ درحالی‌که ارتباط میان کیفیت و اعتبار، غیرمستقیم است؛ هم‌چنین رضایت و اعتبار پیوند بسیار محکمی با هم دارند.

### مروری بر مبانی نظری پژوهش

**نظریه‌ی میجلی<sup>۱۱</sup>:** میجلی (۱۹۸۶) بر مبنای پاسخ دولت‌ها به مشارکت، آن‌ها را به پنج نوع تقسیم می‌کند:

۱. شیوه‌های ضد مشارکتی: طرفداران این طرز تفکر معتقد به سرکوب مشارکت توده‌ها هستند. حکومت‌ها اجازه‌ی مداخله و مشارکت همگانی در تدوین سیاست‌ها را که ممکن است با اهداف کلان اجتماعی و اقتصادی آن‌ها تعارض پیدا کند، نمی‌دهند.
۲. شیوه‌ی مشارکت هدایت‌شده: در این شیوه، دولت از مشارکت اجتماعات محلی با انگیزه‌های پنهانی، حمایت می‌کند. مشارکت اجتماع محلی در این شیوه به منظور کنترل سیاسی - اجتماعی، با علم به اینکه مشارکت اجرای طرح را تسهیل می‌کند، به کار می‌رود.
۳. درمجموع دولت‌ها، با بهره‌گیری از شیوه مشارکت هدایت‌شده، اهداف زیر را دنبال

---

<sup>11</sup>. Midgley

می‌کنند: استفاده‌ی ابزاری از مشارکت برای اجرای پروژه‌های عمرانی، کنترل جنبش‌ها و اجتماعات محلی و استفاده از جاذبه‌ی مشارکت برای کسب مشروعیت سیاسی - اجتماعی.

۴. شیوه‌ی مشارکت فزاینده: در این شیوه، دولت در برخورد با مشارکت به شکلی دوگانه عمل می‌کند؛ به این ترتیب که در موضع‌گیری‌های رسمی از آن حمایت می‌کند، اما عملاً در مسیر تحقق پیشنهادهای مشارکتی اقدام مؤثری انجام نمی‌دهد.

۵. شیوه‌ی مشارکت واقعی: در این شیوه، دولت به صورت کامل از مشارکت اجتماعی حمایت می‌کند و از طریق ایجاد سازوکارهایی برای ورود مؤثر اجتماعات محلی در تمامی زمینه‌ها، تلاش می‌کند. در این شیوه مشارکتی، علاوه بر ایجاد نهادهای اصیل محلی، متعهد به فعالیتهای مشارکتی از طریق آموزش و تقویت اجتماعی محلی، تدارک مواد و دیگر شکل‌های کمک و نیز ایجاد هماهنگی در تصمیمات مرکزی، منطقه‌ای و محلی است (ازکیا و غفاری، ۱۳۸۳: ۱۶۴-۱۶۹).

**نظریه‌ی دریسکل<sup>۱۲</sup>:** دریسکل (۲۰۰۲) در اثر خود با عنوان «شهرهایی بهتر همراه با کودکان و نوجوانان: راهنمایی برای مشارکت» که توسط یونسکو به چاپ رسیده است، مباحثی درباره‌ی مشارکت و انواع آن طرح می‌کند (سعیدی رضوانی، ۱۳۸۴: ۱۸). از نظر دریسکل شکل‌های مختلفی از مشارکت وجود دارد که در دو دسته‌ی کلی‌تر مشارکت و نامشارکت جای می‌گیرند.

**نظریه‌ی پل<sup>۱۳</sup>:** پل (۱۹۸۸) در تحقیقی که برای بانک جهانی انجام داده است، چهار سطح برای مشارکت شهروندان در اجتماعات محلی شناسایی کرده است که عبارتند از: (۱) تسهیم اطلاعات (۲) مشاوره (۳) تصمیم‌گیری (۴) و اقدام به عمل (بالاترین سطح) (شریفیان ثانی، ۱۳۸۰: ۴۵).

**نظریه‌ی پرتی و کورن وال<sup>۱۴</sup>:** پرتی (۱۹۹۶) بر اساس تجزیه و تحلیل خود از مشارکت اجتماعی که طی بیش از ۱۵ سال تحقیق بر روی پروژه‌های موفق و ناموفق در

---

<sup>12</sup>. Driskell

<sup>13</sup>. Pual

<sup>14</sup>. Pretty & Cornwall

کشاوری انجام داد، نتیجه گرفت که وقتی مشارکت اجتماعی به سوی مشارکت متقابل و تعاملی پیش می‌رود، احتمال پایداری توسعه در زمینه‌ی موردنظر بیشتر است. جمع-بندی دیدگاه‌های پریتی و کورن وال در تقسیم‌بندی آن‌ها از انواع مشارکت، هفت نوع مشارکت را نتیجه می‌دهد: ۱) عضویت ظاهری ۲) پذیرش بی‌چون‌وچرا ۳) مشاوره ۴) مشاوره به دلیل انگیزه‌های مادی ۵) مشارکت وظیفه‌ای یا کارکردی ۶) مشارکت تعاملی ۷) و تحرک خودجوش.

حناچی و همکاران (۱۳۹۰) طبقه‌بندی هفت‌گانه زیر را از سطوح مشارکت ارائه داده‌اند. مردم از نظر جایگاهی که در پروژه‌های شهری دارند و نوع مشارکتی که می‌توانند عملاً داشته باشند و اینکه شکل‌دهندگان مشارکت چه هدفی را (مشارکت یا ضد مشارکت) دنبال می‌کنند (حناچی و تقی پور، ۱۳۹۰: ۱۹۳)، می‌توانند به طریق زیر عمل کنند:

۱. خودانگیختگی<sup>۱۵</sup>: مردم خود مبتکر پروژه بوده، برای منابع و کمک‌های فنی با نهادهای دیگر تماس می‌گیرند اما کنترل منابع پروژه را همچنان در دست خود حفظ می‌کنند. در صورت حمایت دولت و نهادهای غیردولتی، چنین پروژه‌هایی می‌توانند به اجرای کامل برسند.

۲. مشارکت تعاملی<sup>۱۶</sup>: مبتکر پروژه یک نهاد خارجی است که در ارتباط با مردم محلی فعالیت می‌کند. مشارکت به‌عنوان یک حق شهروندی تلقی نشده و تنها وسیله‌ای برای رسیدن به اهداف پروژه است. مردم در تحلیل مسائل، تدوین برنامه‌های اجرایی و تشکیل نهادهای اجرایی و مدیریتی مشارکت می‌کنند. پس مردم تأثیر زیادی بر نحوه‌ی استفاده از منابع دارند.

۳. مشارکت عملکردی<sup>۱۷</sup>: مشارکت از سوی نهاد خارجی به عنوان وسیله‌ای برای تحقق پروژه، بخصوص کاهش هزینه‌ها از طریق ارائه‌ی نیروی کار و مدیریت رایگان تلقی می‌شود. برای مثال مردم بعد از این تصمیمات مهم از سوی نهاد خارجی گرفته شده و اهداف پروژه مشخص می‌شوند؛ برای تحقق اهداف

---

<sup>15</sup>. Self - mobilization

<sup>16</sup>. Interactive Participation

<sup>17</sup>. Functional Participation



- تعیین شده مشارکت می‌کنند. در نهایت در چنین شیوه‌ی مشارکتی، مردم در جذب اهداف مورد نیاز نهاد خارجی، از اهداف خود دست می‌کشند.
۴. مشارکت به خاطر انگیزه‌های مادی<sup>۱۸</sup>: مردم تنها به واکنش نسبت به انگیزه‌های مادی مشارکت می‌کنند مثلاً در مقابل عرضه‌ی کار، پول یا غذا دریافت کنند یا مثلاً در پروژه‌های خودیاری به شرط عرضه‌ی نیروی کار و ایجاد ساختمان، زمین و خدمات دریافت می‌کنند.
۵. اطلاعات دهی و مشورت کردن<sup>۱۹</sup>: نظرات مردم به منظور تعیین نیازها و اولویت-هایشان گرفته می‌شود، اما میزان جمع‌آوری اطلاعات و کنترل تحلیل‌ها به وسیله‌ی نهاد خارجی از طریق تشخیص مسأله و راه‌حل‌های موردنظر معین می‌شود. هیچ قدرت تصمیم‌گیری به مردم داده نمی‌شود، به علاوه مجریان پروژه هیچ تعهدی نسبت به تحقق اولویت‌های مطرح شده از طرف مردم ندارند.
۶. مشارکت انفعالی<sup>۲۰</sup>: به مردم گفته می‌شود که چه چیزی انجام خواهد شد، بدون اینکه نظرات آن‌ها خواسته شده یا قدرتی در تغییر امور داشته باشند.
۷. فریب‌صوری<sup>۲۱</sup>: تظاهر به مشارکت است که انجام می‌پذیرد. به عنوان مثال، نمایندگانی در هیأت‌های رسمی گماشته می‌شوند، بدون اینکه منتخب بوده، یا قدرتی داشته باشند (حناچی و همکاران، ۱۳۹۰).
- دیدگاه هانسن<sup>۲۲</sup>**: هانسن (۲۰۰۴)، معتقد است که همکاری و مشارکت شهروندان در بسیاری از مواقع برخاسته از رضایت آن‌هاست. شهروندان در اموری مشارکت و همکاری می‌کنند که به‌طور کلی در آن زمینه رضایت داشته باشند. از یک طرف، شهرداری‌ها زمانی در رسیدن به اهداف خود و حفظ تعادل بین نیازهای حال و آینده موفق خواهند شد که شهروندان از عملکرد سازمانی رضایت کامل داشته باشند. از طرف دیگر، رضایت شهروندان موجب خواهد شد که آن‌ها در انجام امور و مسئولیت‌ها

---

18. Participation for Material Incentives

19. Consultation and Information-Giving

20. Passive Participation

21. Mani Pulation and Decoration

22. Honsen

حضور فعال داشته باشند. عدم رضایت اجتماعی اکثریت شهروندان و یا قشر قابل توجهی از آن‌ها برای هر نظم اجتماعی و یا سازمانی زیان‌آور است (حکمت‌نیا و موسوی، ۱۳۸۶: ۱۸۳).

### نظریه‌ی گائوتری

گائوتری، مشارکت را فرایندی عمومی، یکپارچه، چندگانه، چندبعدی و چند فرهنگی می‌داند که هدف آن کشاندن همه‌ی مردم به ایفای نقش در همه‌ی مراحل توسعه است (ازکیا و غفاری، ۱۳۸۰: ۱۳). گائوتری برای ایجاد بسترسازی‌های مناسب برای مشارکت مردم، دست‌کم چهار شرط عمده را لازم می‌داند، که این شروط عبارتند از: ایدئولوژی مشارکت (بعد هنجاری)، نهادهای مشارکتی (بعد سازمانی)، اطلاعات کافی و امکانات مادی و تخصصی لازم.

وجود این شروط به عقیده‌ی گائوتری، به نهادینه کردن و تثبیت فرایند مشارکت در جامعه منجر می‌شود (نوروزی و بختیاری، ۱۳۸۸: ۲۵۳). به نظر وی، ایدئولوژی مشارکت باید حداقل تقسیم عادلانه‌ی درآمد و امکانات و توسعه‌ی خودگردان را مورد تأکید قرار دهد؛ زیرا بدون تقسیم کار عادلانه‌ی قدرت اقتصادی، امکان مشارکت واقعی طبقات پایین جامعه وجود نخواهد داشت. شرط دوم گائوتری، ایجاد نهادهای مخصوص مشارکت است، اما ویژگی مشترک همه‌ی این نهادها، غیرمتمرکز کردن قدرت و هدایت آن به سطوح پایین جامعه است. سازمان‌های اجتماعی مانند شهرداری‌ها، انجمن‌ها، شوراهای و تعاونی‌های روستایی، نهادهایی هستند که مشارکت را تسهیل می‌کنند. از سوی دیگر، اگر نظامی برای اطلاع‌رسانی وجود نداشته باشد، ایدئولوژی مشارکتی یا نهادهای مشارکتی مؤثر نخواهند بود. کمبود منابع مالی و انسانی نیز که بتوان آن را در اختیار رده‌های پایین گذاشت، مانعی برای کارایی نهادهای ویژه‌ی تضمین مشارکت به شمار می‌رود. اگر مردم به امکانات مالی و اختیارات لازم برای اجرای طرح‌های موردعلاقه‌ی خود دسترسی نداشته باشند، مشارکت به سرعت جای خود را به بی‌علاقگی خواهد داد و فرایند توسعه‌ی اجتماعی با مانعی جدی مواجه خواهد بود. بر این اساس می‌توان گفت، راهبرد نهفته در پشت مشارکت مردمی، آزاد کردن انرژی مردم باهدف جلب اطمینان آن‌ها برای

تصمیم‌گیری و اجرای آن به طریقی خودجوش است (قدیری، ۱۳۹۰: ۱۱-۱۲). نظریه‌ی گائوتتری برای بسترسازی مشارکت اجتماعی شهروندان توسط شهرداری‌ها می‌تواند تئوری مناسب‌تر و کاراتری باشد.

### دیدگاه آرنشتاین: نردبان مشارکت

آرنشتاین<sup>۲۳</sup> (۱۹۶۹) مشارکت را فرایند سهم‌شدن مردم در قدرت برای تأثیرگذاری بر رفتار دولت می‌داند. از نظر وی مشارکت توزیع مجدد قدرت است که در سطوح مختلف اتفاق می‌افتد. آرنشتاین هشت سطح مشارکت شهروندان را بر روی نردبانی موسوم به «نردبان مشارکت آرنشتاین» از یکدیگر تفکیک می‌کند و به نمایش می‌گذارد. پله‌های نردبان آرنشتاین، عبارتند از: کنترل شهروندی<sup>۲۴</sup>، قدرت تفویض شده<sup>۲۵</sup>، شراکت<sup>۲۶</sup>، تسکین بخشیدن<sup>۲۷</sup>، مشاوره<sup>۲۸</sup>، اطلاع‌رسانی<sup>۲۹</sup>، درمان<sup>۳۰</sup> و دست‌کاری و ظاهر فریبی<sup>۳۱</sup> در پایین‌ترین سطح نردبان آرنشتاین، هیچ قدرتی برای شهروندان، متصور نیست؛ به عبارت دیگر، عدم مشارکت در دو رده خود را نشان می‌دهد که وی آن‌ها را ظاهر فریبی و درمان می‌نامد. بر اساس نظر آرنشتاین، بعضی از سازمان‌های دولتی، شکل‌های ساختگی از مشارکت را تدارک دیده‌اند که هدف واقعی آن‌ها، آموزش شهروندان برای قبول کارهایی است که از قبل تکلیفش روشن شده است. در پلکان بعدی، نزدیک به پایین نردبان، شکل دیگری از عدم مشارکت، معرفی می‌شود که درمان نام‌گرفته است. این نوع عدم مشارکت، هم غیر صادقانه و هم خودخواهانه است. در اینجا، هدف پیدا کردن راه و چاره‌ای برای دیدگاه‌ها و رفتارهایی است که یک مؤسسه‌ی خودش با آن‌ها موافق نیست، اما در زیر سرپوش نظرخواهی از شهروندان چنین چیزی را اعلام می‌کند. پله‌های دیگر این نردبان که به‌عنوان یک قدم اولیه‌ی مفید، توجیه‌شدنی است،

---

23. Arnstein

24. Citizen Control

25. Delegate Power

26. Partnership

27. Placation

28. Consultation

29. Informing

30. Therapy

31. Manipulation

اطلاع‌رسانی و مشاوره است. آگاه کردن شهروندان از حقایق موجود در مورد برنامه‌های حکومت و حقوق و مسؤولیت‌های آنان و راهکارهای موجود، به‌خصوص اگر طوری طراحی شده باشد که جریان اطلاعات یک‌سویه نباشد، گامی مثبت برای حرکت به‌سوی جلب مشارکت شهروندان به شمار می‌آید.

مشاوره و کسب نظر شهروندان، در صورتی که واقعی باشد، مفید است به‌طور مثال، بررسی‌های نظرخواهی از شهروندان ممکن است اطلاعات واقعی را در اختیار تصمیم‌گیرندگان قرار دهد ولی اگر تنها روش مشارکت باشد، نقش زیادی در تضمین به کار گرفتن دیدگاه‌های شهروندان به‌طور مؤثر و جدی نخواهد داشت و شهروندان نیز فاقد این قدرت خواهند بود که ناظر به‌کارگیری دیدگاه‌هایشان به‌وسیله‌ی قدرتمندان باشند. تسکین بخشیدن و فرونشاندن خشم شهروندان (تسکین بخشیدن) پله‌ای از نردبان مشارکت است که بر اساس آن مدلی از مشارکت ارائه می‌شود که نتیجه‌اش بهره‌مند شدن شهروندان ضعیف از سهمی است که از آن طریق خشمشان فرو می‌نشیند و به‌طور موقت تسکین می‌یابند. این مدل مدلی رضایت‌بخش برای مشارکت واقعی به نظر نمی‌رسد. ارنشتاین، این سه پله از نردبان مشارکت را زیر عنوان مساوات‌طلبی نمایشی قرار می‌دهد؛ به‌عبارت‌دیگر، هنوز اقتدار یافتن شهروندان در مفهوم کنترل آنان بر برنامه‌ها و اجرای آن تحقق نمی‌یابد و حق تصمیم‌گیری نهایی برای صاحبان قدرت باقی می‌ماند. در بالاترین پله‌های این نردبان، شراکت، قدرت تفویض شده (قدرت تفویض شده) و کنترل شهروندی به‌عنوان شکل‌های واقعی‌تری از مشارکت شهروندی شناسایی و مطرح می‌شود.

ارنشتاین مشارکت واقعی را در نردبان هشت پله‌ای خود، در بالاترین جایگاه می‌بیند زیرا آن را نشانگر توزیع قدرتی می‌داند که از طریق مذاکره به دست می‌آید؛ اما مخالفان کنترل شهروندی بحث‌های زیادی مطرح کرده‌اند، از جمله اینکه چنین نظارتی از سوی شهروندان به‌طور جدی سد راه ارائه‌ی خدمات عمومی می‌شود هم‌چنین ممکن است هزینه‌بر و نارسا باشد و امکان سوء استفاده را به افراد فرصت‌طلب بدهد. امروزه همکاری بخش عمومی، خصوصی و غیردولتی امری مورد پسند و مطلوب به شمار

می‌آید. هرچند این نردبان هشت پله‌ای از مشارکت شهروندی در واقع بیانی ساده از مفهومی بس پیچیده است، اما به روشن شدن نکته‌ای که بسیاری از افراد آن را فراموش کرده‌اند کمک می‌کند و آن اینکه مشارکت شهروندان، در سطوح مختلف و درجات متفاوت تحقق می‌یابد. به عبارت دیگر، بین وارد شدن در مشارکتی تشریفاتی و ساختگی و مشارکتی که نشانگر قدرت واقعی برای اثر گذاشتن بر نتایج فرایند مشارکت است، تفاوت وجود دارد. این نکته‌ی بسیار مهمی است که باید در تمامی برنامه‌های مدیریت شهری و حکمرانی شهری مورد توجه متخصصان برنامه‌ریزی و مدیریت و سیاست‌گذاران قرار گیرد.

### الگوهای مشارکت شهری

الگوهای مشارکت در جهان نشان می‌دهد که می‌توان این الگوها را برحسب سه معیار متفاوت طبقه‌بندی کرد: نوع مشارکت، زمینه‌ی مشارکت و سازمان‌دهی مشارکت. مشارکت شهروندان در ایجاد، اصلاح و اداره‌ی محله و محیط مسکونی را در برمی‌گیرد. به این ترتیب، مشارکت آن دسته از فعالیت‌های مشارکتی شهروندان را شامل می‌شود که در سطح محلی انجام گرفته و جلوه‌ها یا آثار کالبدی دارد (سعیدی رضوانی، ۱۳۸۴: ۵۶). در تعریفی دیگر، مشارکت شهروندان در دو مفهوم گنجانده شده است:

۱. مشارکت مردم به مفهوم شرکت دادن که مختص همکاری بخش خصوصی با شهرداری است. در این نوع همکاری، بخش خصوصی که بر اساس قواعد بازار عمل می‌کند، به منظور کسب سود اقتصادی و با دریافت بهای خدماتی که عرضه می‌دارد، با شهرداری همکاری می‌کند. قاعدتاً شهرداری ناظر بر فعالیت این بخش است و واگذاری انجام پاره‌ای از وظایف به بخش خصوصی به معنای عدم مسؤولیت شهرداری در قبال کیفیت ارائه‌ی خدمات نیست.
۲. مشارکت به معنای مشارکت فعال با شهرداری که در آن، بخش مردمی گونه‌ای از بخش خصوصی است که قصد انتفاع مالی ندارد و انگیزه‌های اجتماعی، مبنای همکاری آن با شهرداری است. برخلاف بخش خصوصی که با هدف تحصیل سود

با شهرداری پیمان همکاری می‌بندد، اهداف این بخش که اعضای آن در سازمان‌های غیردولتی، سازمان‌های خصوصی و سازمان‌های مبتنی بر جامعه محلی متشکل شده‌اند، همکاری و خودتکایی است. برخی از خصایص مشترک این سازمان‌ها عبارتند از: غیردولتی بودن، استقلال مالی، خودمختاری و استقلال عملی، مدیریت توسط هیأتی از مدیران منتخب برای دوره‌ای معین و داشتن اهداف و طرح‌های انسان دوستانه.

با در نظر گرفتن دو معیار نوع و زمینه مشارکت، می‌توان این عرصه‌ها را به صورت زیر طبقه‌بندی کرد: مشارکت در مدیریت و تصمیم‌گیری شهری، مشارکت در آبادانی شهر، مشارکت در تأمین ایمنی شهر و مشارکت در بهبود محیط شهری (علوی‌تبار، ۱۳۷۹: ۱۲). تجربه نشان داده است که مشارکت مردمی در اداره‌ی امور شهری باعث بهبود کارایی، تخصیص هزینه به سوی اولویت‌های اجتماعی و پروژه‌های زیربنایی می‌شود. مشارکت مردمی که نوعی تمرکزگرایی در اداره‌ی امور است باعث افزایش توسعه‌ی انسانی، تعامل، برابری و تحقق عدالت اجتماعی - سیاسی می‌گردد (حکمت‌نیا و موسوی، ۱۳۸۶: ۱۳۴). عدم مشارکت مردم باعث توجیه نشدن آنان نسبت به اهداف و محتوای طرح‌ها و تهیه طرح‌ها بر اساس زمینه‌ی فکری مشاور و کارفرما و تهیه‌ی آن‌ها بدون توجه به نیازها، خواسته‌ها و اولویت‌های مردم شده و باعث مشارکت کمتر در فرایند اجرای طرح‌ها و برنامه‌ها می‌شود؛ به‌ویژه اگر این نکته را مدنظر قرار دهیم که قسمت عمده‌ای از هزینه‌های اجرایی طرح‌ها به‌طور مستقیم و غیرمستقیم توسط مردم پرداخت می‌شود، موضوع مشارکت مردم در اجرا ملموس‌تر می‌شود (پوراحمد، ۱۳۸۸: ۷۵). مشارکت عمومی یک مؤلفه‌ی بنیادین امر برنامه‌ریزی خوب است. یک طرح جامع و فراگیر طرحی است که با مردم انجام شده باشد نه برای مردم (زیمرمن، ۱۹۹۶: ۱).

**مشارکت در تصمیم‌گیری و مدیریت:** در این زمینه، مشارکت افراد را می‌توان در چهار بخش تقسیم‌بندی کرد: تعیین هدف‌ها، گرفتن تصمیمات، گشودن دشواری‌ها و پدید آوردن دگرگونی در مجموعه یا سازمان (علوی‌تبار، ۱۳۷۹: ۲۶). در برنامه‌ریزی و تصمیم‌گیری مشارکتی، مردم محلی مورد مشورت قرار گرفته و بازخورد آن‌ها در فرایند

تصمیم‌گیری موردتوجه قرار می‌گیرد (مقیمی، ۱۳۸۲: ۲۶۴).

**مشارکت در تأمین مالی هزینه‌ی انجام طرح‌ها:** گاه منظور از مشارکت در امور شهرها این است که افراد سعی کنند تا بخشی از بار مالی مربوط به انجام یک طرح را بر عهده گیرند. میزان مشارکت در تأمین مالی هزینه‌ها به دو عامل بستگی دارد: میزان مطلوبیت این طرح‌ها برای آن فرد و قدرت و توان مالی او (مقیمی، ۱۳۸۲: ۲۶۴).

**مشارکت در تأمین نیروی انسانی:** یکی دیگر از انواع مشارکت این است که افراد نیروی انسانی لازم را برای انجام یک فعالیت خاص تأمین می‌کنند؛ یعنی با در اختیار گذاشتن نیرو و توان خویش به صورت داوطلبانه از هزینه‌های اجرایی آن می‌کاهند و در عمل می‌کوشند تا طرح مورد توافق خود را به اجرا درآورند (علوی‌تبار، ۱۳۷۹: ۲۶).

مدل‌ها و تقسیم‌بندی‌های مختلف از مشارکت شهروندی توسط اندیشمندان و نظریه‌پردازان مختلف شهری و توسعه شهری انجام گرفته است. این تفاوت در تعاریف، ارائه‌ی مدل‌ها و طبقه‌بندی‌های متعدد به نوع نگاه و روش اندازه‌گیری آن‌ها برمی‌گردد. برخی از مدل‌های نظری بر نوع مشارکت، برخی زمینه‌های مشارکت شهروندان، برخی سازمان‌دهی مشارکت و برخی هم مشارکت را بر اساس هدف خاصی مورد بحث و بررسی قرار داده‌اند. با این اوصاف، مطالعه‌ی حاضر سعی دارد با نگاهی ترکیبی، مشارکت شهروندان در اداره‌ی امور شهری را بر اساس مطالعات کاپ<sup>۳۲</sup> (دانش، نگرش و رفتار) مورد بحث و بررسی قرار دهد و ابزاری پایا برای سنجش این مفهوم از دیدگاه خود شهروندان تهیه و طراحی نماید؛ به طوری که به عنوان یک ابزار معتبر در مطالعات شهری و برای سنجش مفهوم مشارکت شهری در اختیار پژوهشگران قرار گیرد.

### روش‌شناسی پژوهش

روش پژوهش در این مطالعه برحسب هدف، کاربردی است. از آنجاکه اصول بنیادی مربوط به گزینش نمونه، استنباط‌ها و تعمیم‌ها از یافته‌ها و نتایج در مورد جمعیتی که نمونه از آن انتخاب شده است، در این پژوهش رعایت می‌شود و پژوهشگر در آن بر نتایج متمرکز می‌شود، بنابراین روش پژوهش در این مطالعه از نوع کاربردی است.

---

<sup>32</sup>. Knowledge, Attitude, Practice (KAP)

از نظر روش، در این پژوهش از روش پیمایشی استفاده گردید. دلیل انتخاب این روش این است که پژوهشگر به توصیف منظم و نظام‌دار وضعیت فعلی و آنچه هست، می‌پردازد و از طرفی هم ارتباط بین متغیرها را بررسی می‌نماید، پس پیمایشی است. جامعه‌ی آماری مورد مطالعه، کلیه‌ی شهروندان بالای ۱۵ سال شهر کرمانشاه بوده که در زمان پژوهش (سال ۱۳۹۳) تعداد کل آن‌ها برابر ۸۵۱۴۰۵ نفر است. از کل جامعه‌ی آماری ۴۰۰ نفر به‌عنوان نمونه انتخاب شدند. در این پژوهش از روش نمونه‌گیری تصادفی خوشه‌ای و در انتخاب حجم نمونه از جدول لین استفاده شد. جدول لین قادر است نمونه‌ها را با دقت بیشتری نسبت به فرمول کوکران و جدول مورگان و یا دیگر روش‌های انتخاب نمونه، با سطوح خطاها و سطوح اطمینان متفاوت گزینش نماید. برای اطمینان از تکمیل این تعداد از پرسشنامه‌ها و همچنین بالا رفتن پایایی و روایی ابزار پژوهش ۴۰۰ نفر در نظر گرفته شد و این تعداد در میان پاسخگویان توزیع گردید.

#### د) تعریف مفهومی و عملیاتی متغیرها:

**مطالعات نگرش سنجی (KAP):** مطالعاتی که به شناخت، تمایل و رفتار می‌پردازند. در مورد مشارکت شهری مطالعات کاپ به صورت زیر بیان می‌شوند:

**دانش مشارکتی:** مشارکت شهروندان در ایجاد، اصلاح و اداره‌ی محله و محیط مسکونی را در برمی‌گیرد. بدین ترتیب، مشارکت آن دسته از فعالیت‌های مشارکتی شهروندان را شامل می‌شود که در سطح محلی انجام گرفته و جلوه‌ها یا آثار کالبدی دارد (سعیدی رضوانی، ۱۳۸۴: ۵۶).

**نگرش مشارکتی:** نگرش نوعی آمادگی نسبتاً ثابت و مداوم روانی برای واکنش نسبت به اشیاء، افراد و یا موضوعات خاص است (محسنی، ۱۳۷۹: ۱۹). انجام هر امر غیراجباری مستلزم انگیزه‌هایی است که شخص را به آن امر ترغیب می‌کند؛ مشارکت نیز این‌گونه است. عامل اولیه و انگیزه‌ی اصلی مشارکت، خواسته‌ها و شرایط روحی و روانی است که می‌تواند شخصی بوده و یا اینکه شامل گروهی با تفکری خاص باشد. از نظر انگیزه‌ای که شهروندان برای مشارکت دارند، مشارکت شامل مشارکت خودانگیخته (خودخواسته یا مشارکت فعال)، مشارکت بینابینی (میان خواسته یا مشارکت نیمه فعال) و مشارکت دگرانگیخته (دگر خواسته



با مشارکت اسمی و ظاهری) است.

**رفتار مشارکتی:** مشارکت از نظر لغوی به معنی شرکت کردن است. مشارکت، نوعی رفتار با مردم است که آنان را قادر می‌سازد تا بر حوادث مؤثر بر زندگی‌شان تأثیر قاطع بگذارند؛ به همین خاطر باید از آزادی کامل و از جمله حق اظهار نظر برخوردار باشند و دارای اهمیت و ارزش تلقی شوند. از لحاظ میزان دخالت و شرکت دادن گروه‌های هدف (بهره‌بردار و مردم محلی) در برنامه‌های مشارکت، می‌توان به مشارکت انفعالی، مشارکت به‌وسیله‌ی مشاوره، مشارکت به خاطر مشوق‌های مادی، مشارکت تابعی و مشارکت تعاملی اشاره کرد. ضعیف‌ترین و کم‌رنگ‌ترین سطح مشارکت در حیطه‌ی مشارکت انفعالی قرار می‌گیرد. در این نوع مشارکت معمولاً کارها به‌صورت یک‌سویه از طرف مدیر پروژه، بدون توجه به عکس‌العمل مردم جهت اطلاع جوامع محلی ابلاغ می‌شود. در مشارکت تعاملی که عالی‌ترین و کامل‌ترین سطح مشارکت است، مردم علاوه بر تشکیل و تقویت نهادهای مشارکتی، در نگهداری و حمایت از ساختارها و فعالیت‌های نقش خواهند داشت. در این نوع مشارکت حضور مردم به‌عنوان یک حق تلقی می‌شود. این در حالی است که در دیگر انواع، مشارکت به‌عنوان ابزاری جهت کاهش هزینه‌ها مطرح است (نمازی و دیگران، ۱۳۸۰: ۴۷-۴۸).

**اعتبار:** منظور از روایی یعنی آزمون باید چیزی را ارزیابی کند که برای ارزیابی آن ساخته شده است (برادبری و گریوز، ۱۳۸۴: ۲۹). در این پژوهش برای برآورد اعتبار از روش‌های روایی صوری، دونیمه کردن و تحلیل عاملی استفاده شده است.

**ابزارهای پژوهش:** اندیشمندان و پژوهشگران برای سنجش مشارکت شهری ابزارهای متعددی استفاده نموده‌اند. برخی مشارکت شهری را محدود به نگرش نسبت به مشارکت، برخی تمایل به مشارکت (اله یاری و همکاران، ۱۳۹۲) و برخی نیز میزان مشارکت را مورد سنجش قرار دادند. با این حال مشارکت شهروندان در اداره‌ی امور شهری می‌تواند ابعاد وسیع‌تری را در نظر بگیرد و یک مقیاس به‌تنهایی نمی‌تواند آن را در بر گیرد. در مطالعه‌ی حاضر ابزار مورد استفاده در سه بعد تمایل به مشارکت، آگاهی نسبت به مشارکت و میزان مشارکت شهروندان در ابعاد مختلف مورد بررسی قرار می‌گیرد.

**الف - آگاهی به مشارکت:** در این مطالعه آگاهی نسبت به مشارکت به تفکیک زمینه‌های

مشارکت از جمله: عمرانی، محیط‌زیست، ایمنی شهر، فعالیت‌های نظارتی و سیاسی، خدمات شهری، رفاه شهری، سازمان‌های خیریه و سایر گروه‌های فعالیت موردسنجش قرار می‌گیرند. این مجموعه فعالیت‌ها آگاهی و شناخت به مشارکت را در مدیریت و تصمیم‌گیری شهری، مشارکت در آبادانی شهر، مشارکت در تأمین ایمنی شهر و مشارکت در بهبود محیط شهری را شامل می‌شود.

ب- **تمایل به مشارکت:** نگرش نشان دادن واکنش مثبت یا منفی نسبت به افراد، نهادها و یا حوادث است (ربانی و قاسمی، ۱۳۸۱: ۱۴۸).

ج- **میزان مشارکت شهری:** میزان مشارکت شهری در این مطالعه در چهار بعد اقتصادی، اجتماعی، سیاسی و فرهنگی موردسنجش قرار می‌گیرد.

۱- **مشارکت اجتماعی:** مشارکت را در امور اجتماعی، نوعی تعهد و قبول مسئولیت فردی و اجتماعی است که همه افراد انسانی ناگزیر به پذیرش آن هستند. این تعهد و مسئولیت یا ممکن است در قالب فعالیت معین و نامحدودی صورت پذیرد، مانند بسیاری از رفتارهای اخلاقی و اجتماعی، یا اینکه ساختار حقوقی و اقتصادی به خود می‌گیرد (ایوبی، ۱۳۷۹: ۱۲۸). این بعد از مشارکت با استفاده از ۸ گویه در قالب طیف لیکرت مورد سنجش قرار گرفت.

۲- **مشارکت اقتصادی:** پرداخت داوطلبانه‌ی مساعدت‌های مالی در راستای رفاه و بهسازی امور شهری. این بعد از مشارکت با استفاده از ۸ گویه در قالب طیف لیکرت مورد سنجش قرار گرفت.

۳- **مشارکت فرهنگی:** فعالیت‌های داوطلبانه و اختیاری اعضای یک جامعه در راستای ارزش‌های اساسی و قوانین موردپذیرش عرف یک جامعه. مشارکت فرهنگی یعنی شرکت داوطلبانه، ارادی و آگاهانه افراد، گروه‌ها و سازمانهای تشکیل دهنده‌ی یک جامعه در ابعاد گوناگون زندگی فرهنگی آن جامعه به منظور گسترش توسعه‌ی پایدار، متوازن و همه‌جانبه حیات فرهنگی است (باقری بنجار و رحیمی، ۱۳۹۱: ۱۵۵). در این مطالعه مشارکت فرهنگی با ۵ گویه شرکت در مراسمات ملی مذهبی، رضایت فرهنگی، تعاملات اجتماعی - فرهنگی افراد، میزان تأکید بر آداب و رسوم و مذهبی بودن فرد مورد سنجش قرار گرفت.

۴- **مشارکت سیاسی:** مشارکت سیاسی، فعالیت داوطلبانه اعضای جامعه در انتخاب رهبران و شرکت مستقیم و غیرمستقیم در سیاست‌گذاری عمومی است. هلسیوم مشارکت سیاسی را

شرکت کردن یا درگیر شدن فرد در فعالیت‌های سیاسی می‌داند و رأی دادن در انتخابات را نمونه‌ی بارز مشارکت سیاسی می‌داند (هیلسام، ۲۰۰۲: ۱۸۲). در این مطالعه مشارکت سیاسی با ۵ گویه شرکت در انتخابات شوراهای شهر، عضویت در کانون‌های سیاسی شهر، مشارکت در فعالیت‌های محلی شهر و نگرش نسبت به نظام سیاسی کشور مورد سنجش قرار گرفت.

### یافته‌های پژوهش

داده‌های حاصل از پرسشنامه جمع‌آوری شده با بهره‌گیری از نرم‌افزارهای SPSS21 و Amos21 مورد تحلیل عاملی قرار گرفتند. نتایج به دست آمده نشان می‌دهد که ۶۷٪ درصد از کل پاسخگویان را مردان و ۲۹٪ درصد را زنان تشکیل می‌دهند. از طرفی ۳۸٪ درصد از پاسخگویان مجرد و ۶۲٪ درصد از آن‌ها متأهل می‌باشند. نتایج هم‌چنین نشان می‌دهد که میانگین سن افراد برابر ۴۳ و میانگین میزان درآمد آن‌ها برابر ۱۴۷۲۳۵۰۰ ریال است.

### سؤال ۱) آیا ابزار خودتشخیصی مشارکت شهری دارای پایایی مناسبی است؟

#### الف- ارزیابی پایایی به روش دونیمه کردن

در این روش میزانی از همسانی دو مجموعه از آیتم‌ها که هدف واحدی را اندازه‌گیری می‌کنند ارزیابی می‌شود. برای محاسبه‌ی پایایی با این روش از دو شاخص ضریب پایایی و دونیمه کردن اسپیرمن براون و گاتمن استفاده گردید. ضرایب اسپیرمن براون، همبستگی و گاتمن پایایی قابل قبولی را از گویه‌های میزان مشارکت شهری پاسخگویان نشان می‌دهد. ضریب گاتمن نیز که اصلاح شده اسپیرمن براون است تحت تأثیر دونیم کردن گویه‌هاست. نتیجه‌ی حاصل از این ضریب هم پایایی گویه‌ها مشارکت شهری را مورد تأیید قرار می‌دهد. هم‌چنین نتایج حاصل از جدول نشان می‌دهد که همبستگی بین نمرات دونیم معنادار است. در این روش با استفاده از نرم‌افزار SPSS تعداد گویه‌های مشارکت شهری به دو گروه تقسیم می‌شود و هر بار آلفای گروه‌ها و درنهایت همبستگی درونی و مقادیری چون اسپیرمن براون و گاتمن را نشان می‌دهد.

جدول شماره ۱ مقادیر به دست آمده از روش دونیم کردن برای اعتبار ابزار سنجش

مفاهیم	گروه‌ها	آلفای کرونباخ	میانگین	گویه	همبستگی	اسپیرمن	ضریب
آگاهی نسبت	نیمه‌ی اول	۰/۷۸	۲/۹۲۱	۶	درونی	براون	گاتمن

۰/۴۴	۰/۴۴	۰/۴۴	۷	۳/۷۵۵	۰/۶۸	نیمه‌ی دوم	به مشارکت
			۱۳	۳/۳۰۶	۰/۷۸	کل	
۰/۷۲	۰/۷۳	۰/۷۳	۳	۲/۵۵۰	۰/۵۸	نیمه‌ی اول	تمایل به مشارکت
			۳	۲/۸۴۸	۰/۷۵	نیمه‌ی دوم	
			۶	۲/۶۹۹	۰/۷۷	کل	
۰/۷۷	۰/۷۸	۰/۷۸	۱۳	۲/۸۷۳	۰/۷۹	نیمه‌ی اول	میزان مشارکت
			۱۳	۳/۰۴۸	۰/۸۶	نیمه‌ی دوم	
			۲۶	۲/۹۶۰	۰/۹۰	کل	

ب- ارزیابی پایایی با روش آلفای کرونباخ: در این پژوهش همهی سازه‌ها به عنوان سنجه‌های چندگویه‌ای آزموده شده‌اند. این سنجه‌ها از یک پرسشنامه خودگزارشی به دست آمدند. هنجاریابی پرسشنامه با استفاده از عمل پیش‌آزمون و هم‌چنین بر اساس نظرات استادان دانشگاه در یک مطالعه‌ی مقدماتی انجام گرفت. افرادی که در مطالعه‌ی مقدماتی به کار گرفته شدند، در پرسشنامه‌ی نهایی وارد نشدند. ضریب همسانی درونی (آلفای کرونباخ) را برای خرده‌مقیاس آگاهی نسبت به مشارکت برابر ۰/۷۸، خرده‌مقیاس تمایل به مشارکت برابر ۰/۷۷ و خرده‌مقیاس میزان مشارکت برابر ۰/۹۰ است.

جدول شماره‌ی ۲ میزان آلفای کرونباخ هریک از متغیرها

میزان آلفای کرونباخ		تعداد گویه	مؤلفه	نام متغیر
۰/۷۸		۱۳	آگاهی نسبت به مشارکت	مشارکت شهری
۰/۷۷		۵	تمایل به مشارکت	
۰/۹۰	۰/۸۵	۸	اقتصادی	میزان مشارکت
	۰/۸۶	۸	اجتماعی	
	۰/۶۲	۵	فرهنگی	
	۰/۸۷	۵	سیاسی	

سؤال ۲) میزان مشارکت شهری پاسخگویان به تفکیک ابعاد چقدر است؟

جدول شماره‌ی ۳ توزیع متغیر میزان مشارکت شهری و هر یک از ابعاد آن را برحسب شاخص‌های توصیفی نشان می‌دهد. نتایج نشان می‌دهد که میانگین میزان مشارکت شهری در بعد اقتصادی برابر ۲۱/۰۰، در بعد اجتماعی برابر ۲۷/۶۷، در بعد سیاسی برابر ۱۲/۳۵ و در بعد فرهنگی برابر ۱۶/۳۹ است. این میانگین‌ها در مقایسه با میانگین مورد انتظار برای

مؤلفه‌های فوق به ترتیب برابر ۲۴، ۲۴، ۱۵ و ۱۵ است. می‌توان چنین استنباط کرد که میانگین میزان مشارکت شهری در بعد اجتماعی و فرهنگی بالاتر از میانگین مورد انتظار و در ابعادی چون اقتصادی و فرهنگی در حد پایین‌تر از حد متوسط قرار دارند. قابل ذکر است که میانگین میزان مشارکت شهری به طور کلی برابر ۷۷/۳۰ است. این میانگین در مقایسه با میانگین مورد انتظار (که برابر ۷۸ است) در حد پایین‌تر است.

جدول شماره ۳ توزیع میزان مشارکت شهری و هر یک از ابعاد آن را برحسب شاخص‌های توصیفی

نام متغیر	میانگین واقعی	انحراف معیار	میانگین مورد انتظار	کمترین	بیشترین
میزان مشارکت شهری	۷۷/۳۰	۱۵/۹۵	۷۸	۳۲	۱۱۲
بعد اقتصادی	۲۱/۰۰	۶/۵۵	۲۴	۸	۳۵
بعد اجتماعی	۲۷/۶۷	۷/۱۳	۲۴	۸	۴۰
بعد سیاسی	۱۲/۳۵	۴/۵۵	۱۵	۵	۲۴
بعد فرهنگی	۱۶/۳۹	۳/۸۱	۱۵	۵	۲۵

سؤال ۳) آیا بین مؤلفه‌های چهارگانه میزان مشارکت شهری همبستگی درونی وجود دارد؟

جدول شماره ۴ ماتریس همبستگی بین مؤلفه‌های میزان مشارکت شهری با هم را نشان می‌دهد. محاسبه‌ی ضریب همبستگی گشتاوری پیرسوان (یک دامنه) بین ماتریس نمرات چهار بعد میزان مشارکت شهری نشان می‌دهد که این ضریب، از لحاظ آماری معنادار است؛ به این معنا که با افزایش یک بعد آن سایر ابعاد این مفهوم نیز افزایش می‌یابند. به این ترتیب این فرضیه تأیید می‌گردد.

جدول شماره ۴ ماتریس همبستگی بین مؤلفه‌های میزان مشارکت شهری باهم

ابعاد مشارکت				تمایل به مشارکت	آگاهی از مشارکت	مشارکت شهری	
فرهنگی	سیاسی	اجتماعی	اقتصادی			بعد اقتصادی	بعد اجتماعی
۰/۵۴	۰/۱۸	۰/۵۵	۰/۶۳	۰/۳۷	۱	میزان آگاهی از مشارکت	
۰/۵۴	۰/۱۱	۰/۵۴	۰/۵۴	۱	۰/۰۰۰	میزان تمایل به مشارکت	
۰/۷۸	۰/۱۸	۰/۳۸	۱	۰/۰۰۰	۰/۰۰۰	بعد اقتصادی	ابعاد مشارکت
۰/۳۱	۰/۱۵	۱	۰/۰۰۰	۰/۰۰۰	۰/۰۰۰	بعد اجتماعی	
۰/۱۷	۱	۰/۰۰۳	۰/۰۰۰	۰/۰۲۴	۰/۰۰۰	بعد سیاسی	

۱	۰/۰۰۱	۰/۰۰۰	۰/۰۰۰	۰/۰۰۰	۰/۰۰۰	بعد فرهنگی
---	-------	-------	-------	-------	-------	------------

#### سؤال ۴) تفاوت میانگین‌ها در ابعاد مختلف مشارکت شهری چگونه است؟

در این پژوهش برای محاسبه تفاوت میانگین ابعاد مشارکت شهری از آزمون رتبه‌ای فریدمن استفاده گردید. جدول شماره ۵ نتایج حاصل از آزمون میانگین رتبه‌ای فریدمن را برای ابعاد مختلف متغیر مشارکت شهری نشان می‌دهد. میانگین رتبه بعد اقتصادی برابر ۲/۹۱، میانگین رتبه بعد اجتماعی برابر ۳/۷۱، میانگین رتبه فرهنگی برابر ۲/۱۴ و میانگین رتبه سیاسی برابر ۱/۲۴ است. این میانگین رتبه‌ها در ابعاد مختلف باهم تفاوت دارند بنابراین فرضیه  $H_0$  یا فرضیه یکسانی رتبه‌ها رد می‌شود. با توجه به اینکه معناداری آزمون رتبه‌ای فریدمن از جمله آزمون‌های مبتنی بر کای اسکوتر است، پس نتایج حاصل از آن بر اساس مقدار کای اسکوتر تفسیر می‌شود. مقدار کای دو در این آزمون برابر ۸۱۶/۱۷۱ و درجه آزادی آن برابر ۳ است؛ این نتیجه در سطح حداقل ۹۵ درصد این معناداری را تأیید می‌کند.

جدول شماره ۵ آزمون مقایسه میانگین رتبه‌ای ابعاد مختلف متغیر مشارکت شهری

مشارکت شهری	میانگین رتبه	آزمون کای دو	درجه آزادی	سطح معناداری
بعد اقتصادی	۲/۹۱	۸۱۶/۱۷۱	۳	۰/۰۰۰
بعد اجتماعی	۳/۷۱			
بعد سیاسی	۱/۲۴			
بعد فرهنگی	۲/۱۴			

#### آزمون مدل معادلات ساختاری:

جدول شماره ۶ تجزیه و تحلیل ساختاری با استفاده از مدل Amos را نشان می‌دهد. تحلیل داده‌های مستخرج از مدل پیشرفته Amos نشان می‌دهد که میزان مشارکت شهری با استفاده از چهار بعد و هر بعد با استفاده از تعدادی شاخص آشکار مورد بررسی قرار گرفتند. هم‌چنین تحلیل داده‌ها نشان داد که می‌توان مشارکت شهری را با استفاده از یک مدل عاملی مرتبه‌ی دوم سنجش کرد. بر این اساس، هر یک از ابعاد چهارگانه‌ی مشارکت شهری به‌عنوان یک سازه یا متغیر پنهان تعریف شدند و این چهار متغیر به‌نوبه‌ی خود در نقش معرف‌های مشارکت شهری به‌عنوان سازه‌ی پنهان و وابسته در مدل ساختاری قرار گرفتند. نتایج حاصل نشان می‌دهد که علاوه بر هماهنگی درونی آیتم‌های تعریف‌شده برای هر یک از مقیاس‌های

فرعی، روایی و اگر نیز برقرار است. به عبارت دیگر، نه تنها گویه‌های هر یک از مقیاس‌های فرعی دارای همبستگی درونی بالایی با یکدیگر بوده‌اند بلکه همبستگی آن‌ها با سایر گویه‌ها برای سه مقیاس دیگر کمتر است. معیارهای برازش مدل عاملی مشارکت شهری نشان می‌دهد که مدل اندازه‌گیری از برازش نسبتاً مناسبی برخوردار است.

شاخص‌های مندرج در مدل عامل مرتبه‌ی دوم نشان می‌دهند که از شاخص‌های برای برازش کای اسکوئر غیر معنادار است که مقدار آن به خاطر حجم نمونه‌ی بالاست؛ اما شاخص ریشه دوم میانگین مربعات باقیمانده (RMSEA) برابر با ۰/۰۶۹ است که به شدت مقدار پایینی را نشان می‌دهد که برازش مدل را تأیید می‌کند. از طرفی شاخص‌های نیکویی برازش در این مطالعه CFI و PCFI می‌باشند که اولی ۰/۸۹ و دومی ۰/۷۲ را نشان می‌دهند و برازش نسبتاً قابل قبولی را برای مدل عاملی مرتبه‌ی دوم رقم می‌زنند.

جدول شماره ۶ شاخص‌های کلی برازش مدل مشارکت شهری

انواع شاخص‌ها	مرحله‌ی اول	مرحله‌ی دوم	مرحله‌ی سوم
CMIN	۲۰۹۴/۳۰۹	۹۰۸/۲۸	۷۷۱/۵۲۱
P-value	۰/۰۰۰	۰/۰۰۰	۰/۰۰۰
CMIN/Df	۷/۰۰۴	۳/۳۶	۲/۹۱
RMR	۰/۱۷۷	۰/۱۱۷	۰/۱۰۳
CFI	۰/۶۱۱	۰/۸۶۲	۰/۸۹
PCFI	۰/۵۶۲	۰/۷۱۶	۰/۷۲۶
RMSEA	۰/۱۲۳	۰/۰۷۷	۰/۰۶۹

مدل شماره ۱ مدل عاملی مرتبه‌ی دوم متغیر میزان مشارکت شهری را نشان می‌دهد. این متغیر در چهار بعد اقتصادی (در مدل با ۸ گویه)، اجتماعی (در مدل با ۸ گویه)، سیاسی (در مدل با ۵ گویه) و فرهنگی (در مدل با ۵ گویه) مورد سنجش قرار گرفت. می‌توان استنباط کرد که هرکدام از ابعاد متغیرهای پنهان متناسب باهم عمل کرده و نتیجه قابل قبولی را عرضه می‌کنند.

مدل شماره ۱ مدل عاملی مرتبه‌ی دوم متغیر میزان مشارکت شهری

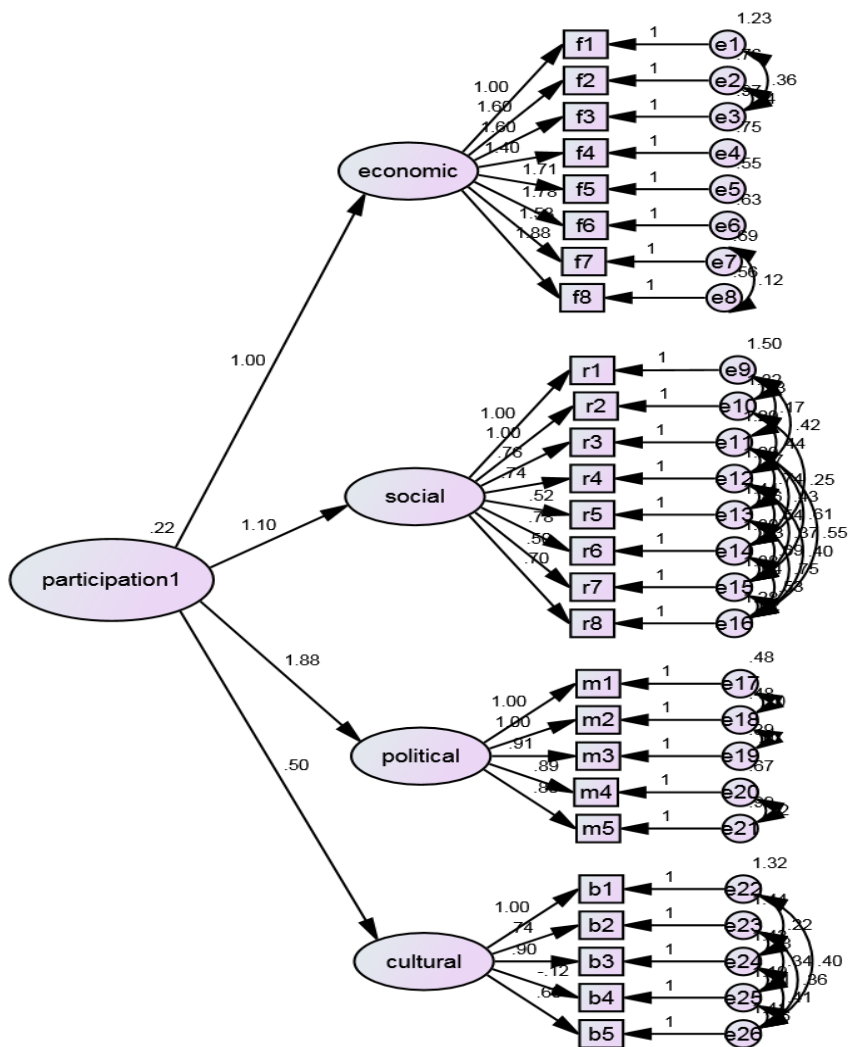

### بحث و تفسیر یافته‌ها

تهیه‌ی ابزار پایا برای سنجش مشارکت مردمی که نوعی تمرکزگرایی در اداره‌ی امور می‌باشد، باعث می‌شود نگاه پژوهشگران علوم اجتماعی به این مفهوم عمیق و بنیادی



باشد. تهیه و تدوین این ابزارها می‌تواند به افزایش کیفیت سنجش، کاهش خطاها، افزایش دقت و فراهم‌سازی مسیری مناسب برای سنجش مشارکت شهری منجر شود. از طرفی می‌توان گفت یکی از رسالت‌های پژوهشگران علوم اجتماعی تهیه و توسعه‌ی ابزارهای اندازه‌گیری مفاهیم نظری است. تهیه‌ی این ابزارها برای سنجش مفاهیم ذهنی و برآورد روایی و پایایی آن می‌تواند به سایر پژوهشگران برای سنجش مشارکت شهری کمک کند. برای دستیابی به این هدف بر روی نمونه‌ای از شهروندان بالای ۱۵ سال شهر کرمانشاه ابزار مشارکت شهری انجام گرفت. این ابزار دارای سه بعد آگاهی نسبت به مشارکت، تمایل به مشارکت و میزان مشارکت است که هر بعد آن با چند گویه مورد سنجش قرار گرفت. نتایج حاصل نشان می‌دهد مقیاس طراحی‌شده‌ی مشارکت شهروندان در اداره‌ی امور شهری از روایی و پایایی مناسبی برای استفاده در ایران برخوردار است. همان‌طور که از محتوای مقیاس در سه عامل آگاهی و شناخت نسبت به مشارکت، تمایل به مشارکت و میزان مشارکت پیداست، این سه عامل هماهنگی خاصی با نظریه‌های نگرش سنجی دارد.

نتایج حاصل از مدل عاملی تأییدی مرتبه‌ی دوم برای سنجش مشارکت شهری با استفاده از نرم‌افزار Amos نشان می‌دهد که این مفهوم از سه بعد (آگاهی نسبت به مشارکت، تمایل به مشارکت و میزان مشارکت) تشکیل شده است. شاخص‌های تطبیقی و مقتصد محاسبه‌شده برای ارزیابی کلیت مدل عاملی نشان می‌دهند که شاخص برازش تطبیقی CFI برابر ۰/۸۹، شاخص برازش شده تطبیقی مقتصد PCFI برابر ۰/۷۲، شاخص ریشه دوم میانگین مربعات باقیمانده یا RMSEA برابر ۰/۰۶۹، نسبت کای اسکوئر به درجه‌ی آزادی CMIN/DF برابر ۲/۹۱ است که در مجموع وضعیت بهبودی را برای مدل نشان می‌دهد.

از این مطالعه چنین استنباط می‌شود که توسعه و تهیه‌ی یک ابزار معتبر دارای مراحل منطقی و علمی است، در مرحله‌ی نخست طراحی مقیاس است که از طریق تجزیه و تحلیل محتوای داده‌های حاصل از مصاحبه، مطالعات انجام شده، بررسی گسترده ادبیات موضوعی و تجزیه و تحلیل آیت‌های مورد اشاره افراد خبره، اعتبار محتوایی ابزار را

تأمین می‌کند. در مرحله‌ی بعدی براساس تجزیه و تحلیل تأییدی داده‌های پیش‌آزمون، تک‌بعدی بودن یا چندبعدی بودن آن‌ها، اعتبار سازه‌ها را تأمین می‌کند و در نهایت از طریق اعمال ابزار درباره‌ی نمونه‌ای جدید، اعتبار همگرایی ابزار را تأمین می‌کند. در این مطالعه برای دستیابی به مقیاسی معتبر، از ابزارهای متعددی استفاده به عمل آمد که پس از هنجاریابی و کند و کاو ادبیات نظری و همچنین اجماع فکری متخصصان مرتبط، مقیاس مناسب تهیه گردید و سپس با استفاده از روش‌های آماری (آزمون‌های برآورد پایایی) ابعاد مقیاس مشخص گردید و در نهایت با استفاده از مدل معادلات ساختاری به اصلاح و پالایش ابزار اقدام گردید.

نکته قابل توجه در این مطالعه گستردگی مفهوم مشارکت شهری است. مباحث نظری در این پژوهش نشان می‌دهد که هر یک از اندیشمندان از زاویه پارادایمی خود به این مفهوم توجه کردند و هیچ نظریه‌ای به صورت جامع نتوانسته است گستردگی این مفهوم را تبیین نماید، به همین خاطر سنجش مشارکت شهری از حالتی انتزاعی به مقولات و مشاهدات خاص دارای پیچیدگی‌های زیادی است و شاید مطالعات گسترده‌تری در این راستا نیاز باشد. به هر حال در این مطالعه سعی شد دانش فرد نسبت به مشارکت، نگرش و تمایل او به مشارکت و در نهایت میزان مشارکت در ابعاد اقتصادی، سیاسی، اجتماعی و فرهنگی مورد توجه قرار گیرد.

نتایج نشان می‌دهد که همه‌ی سؤالات پرسشنامه برای سنجش مشارکت شهری در ابعاد بعد مذکور مناسب هستند بنابراین این ابزار می‌تواند خلأ موجود در ادبیات موضوع مبنی بر در اختیار نبودن ابزار استاندارد جهت سنجش مفهوم مشارکت شهری متناسب با مقتضیات فرهنگی را برطرف نماید. مسؤولان می‌توانند با به‌کارگیری ابزار حاضر نسبت به حسابرسی مشارکت شهری خود اقدام نمایند. از طرفی پرسشنامه مذکور به دو دلیل از دیگر پرسشنامه‌هایی که مشارکت شهری را می‌سنجند، متمایز می‌گردد: اول اینکه این پرسشنامه حوزه‌های سه‌گانه‌ی شناخت، نگرش و رفتار را در مشارکت موردسنجش قرار می‌دهد. دوم اینکه ابعاد سه‌گانه آن نیز دارای زیر مؤلفه‌هایی است که به‌صورت دقیق‌تر می‌توان زوایایی مشارکت شهروندی را موردسنجش قرار دهد.

۱- با توجه به اینکه بررسی اعتبار و روایی پرسشنامه مشارکت شهری در این مطالعه، با تمرکز بر گروه‌های مختلف سنی و جنسی و تحصیلی صورت گرفت، پس می‌تواند به‌عنوان ابزاری با اعتبار و روایی قابل قبول در مطالعات و پژوهش‌های مختلف مورد استفاده قرار گیرد.

۲- با توجه به اینکه هر یک از ابعاد مختلف مشارکت شهری برای بسترهای مختلف شغلی و حرفه‌ای کاربرد فراوان دارند، بنابراین پیشنهاد می‌گردد که سازمان‌ها و ادارات مختلف دولتی و یا غیردولتی از این ابزار به‌عنوان ملاکی در استخدامی‌ها، گزینش‌ها و جذب افراد در ارگان‌های خاص استفاده نمایند چراکه با رعایت این پیش فرض می‌توان افراد را برحسب علائق و توانمندی‌هایشان جذب و به کار گرفت که قاعدتاً نتایج و کارایی آن‌ها هم بیشتر می‌شود.

۳- همچنین یافته‌های این پژوهش می‌تواند الگویی برای مطالعات دیگری در ابعاد وسیع تر و روی جمعیت‌های بیشتری انجام پذیرد.

۴- پیشنهاد می‌شود در این زمینه مطالعاتی با گروه‌های آماری خاصی مانند دانشجویان، زنان، جوانان، نوجوانان و دیگر گروه‌های اجتماعی انجام پذیرد.

۵- هم‌چنین با توجه به کمبود ابزارهای سنجش مشارکت شهری در کشور توصیه می‌شود که پژوهشگران دیگر به ساخت و اعتباریابی پرسشنامه‌های مشارکت شهری با در نظر گرفتن زمینه‌های فرهنگی اجتماعی و جمعیتی ایران مبادرت ورزند.

## منابع

- ادیبی سده، مهدی و هاکب هارطونیان. (۱۳۸۶). بررسی عوامل مؤثر بر مشارکت اجتماعی - سیاسی و فرهنگی آرامنه‌ی جلفای اصفهان، سیاست داخلی، سال اول، شماره‌ی دوم، صص ۳۵-۶۵.
- ازکیا، مصطفی و غلامرضا غفاری. (۱۳۸۰). بررسی رابطه‌ی بین اعتماد و مشارکت اجتماعی در نواحی روستایی شهر کاشان، مجله‌ی نامه علوم اجتماعی، شماره‌ی ۱۷ (از صفحه ۳ تا ۳۲).
- ازکیا، مصطفی؛ غفاری، غلامرضا. (۱۳۸۳). توسعه‌ی روستایی با تأکید بر جامعه‌ی روستایی ایران، تهران: نشر نی.
- ایوبی، حجت الله. (۱۳۷۹). اکثریت چگونه حکومت می‌کند؟، تهران: سروش.
- باقری بنجار عبدالرضا و ماریا رحیمی. (۱۳۹۱). بررسی رابطه‌ی میزان احساس تعلق اجتماعی شهروندان با میزان مشارکت اجتماعی، فرهنگی و سیاسی آنان (شهروندان مناطق ۳ و ۱۲ شهر تهران)، فصلنامه‌ی مطالعات جامعه‌شناسی شهری دانشگاه آزاد اسلامی واحد دهقان، سال دوم، شماره‌ی پنجم، صص ۱۴۳-۱۷۰.
- برادبری، تراویس و جین گریوز. (۱۳۸۴). آزمون هوش هیجانی، ترجمه‌ی حمزه گنجی، تهران: نشر ساوالان.
- پوراحمد، احمد. (۱۳۸۸). مدیریت فضای سبز شهری منطقه‌ی ۹ شهرداری تهران، پژوهش‌های جغرافیای انسانی، شماره‌ی ۶۹، صص ۲۹-۵۰.
- تقوایی، مسعود، رسول بابانسیب و چمران موسوی. (۱۳۸۸). تحلیلی بر سنجش عوامل مؤثر بر مشارکت شهروندان در مدیریت شهری، مجله‌ی مطالعات و پژوهش‌های شهری و منطقه‌ای، دوره‌ی ۱، شماره‌ی ۲، صص ۳۳-۵۴.
- حکمت‌نیا، حسن و میرنجف موسوی. (۱۳۸۶). سنجش میزان و عوامل مؤثر بر رضایتمندی شهروندان از عملکرد شهرداری (مطالعه‌ی موردی: شهر یزد)، مجله‌ی جغرافیا و توسعه، سال پنجم، شماره‌ی ۹، صص ۲۰۸-۱۸۱.
- حناچی، پرویز و زینب تقی پور اناری. (۱۳۹۰). بازشناسی چالش‌های حقوقی شهرداری به منزله‌ی نهاد اجتماعی، مجموعه‌ی مقالات همایش علمی شهرداری به منزله‌ی نهاد

- اجتماعی، جلد دوم، صص ۱۸۹-۲۱۵.
- ربانی، علی و وحید قاسمی. (۱۳۸۱). نگرش مردم شهر اصفهان در مورد آسیب‌های نظام اجتماعی ایران با تأکید بر تحلیل آسیب دین‌گریزی در جامعه، *مجله‌ی جامعه‌شناسی ایران*، دوره‌ی چهارم، شماره‌ی سوم، صص ۱۴۸-۱۶۵
  - رضادوست، کریم. (۱۳۸۸). بررسی عوامل مؤثر در مشارکت اجتماعی شهروندان، جامعه‌ی شهری شهر ایلام، *جامعه‌شناسی کاربردی*، سال بیستم، شماره‌ی پیاپی ۳۵، شماره‌ی ۳، صص ۹۷-۱۱۰.
  - زاهد زاهدانی، سید سعید و سیدمحسن زهری بیگدلی. (۱۳۹۱). مدیریت شهری و تبیین مشارکت اجتماعی شهروندان در شهرداری، *فصلنامه‌ی علمی پژوهشی مطالعات جامعه‌شناسی شهری دانشگاه آزاد اسلامی واحد دهاقان*، سال دوم، شماره‌ی پنجم، صص، ۸۳-۱۲۰.
  - سعیدی رضوانی، هادی. (۱۳۸۴). شهرسازی مشارکتی برای سامان‌دهی قلعه‌ی آبکوه مشهد، پایان‌نامه‌ی کارشناسی ارشد شهرسازی، دانشکده هنرهای زیبای دانشگاه تهران.
  - شریفیان ثانی، مریم. (۱۳۸۰). مشارکت شهروندی، حکمروایی شهری و مدیریت شهری، *فصلنامه‌ی مدیریت شهری*، سال دوم، شماره‌ی ۸، صص ۴۵.
  - علوی تبار، علیرضا. (۱۳۷۹). بررسی الگوی مشارکت شهروندان در اداره‌ی امور شهرها، تهران: انتشارات سازمان شهرداری‌ها.
  - غفاری، غلامرضا. (۱۳۸۰). بررسی موانع اجتماعی - فرهنگی مرثر بر مشارکت اجتماعی - اقتصادی سازمان یافته (در قالب NGOها) در جامعه‌ی روستایی ایران، موسسه‌ی مطالعات و تحقیقات اجتماعی دانشگاه تهران.
  - قدیری، لقمان. (۱۳۹۰). بررسی عوامل اجتماعی مؤثر بر مشارکت اجتماعی دانشجویان (مطالعه‌ی موردی دانشجویان دانشگاه شیراز)، *پایان‌نامه‌ی کارشناسی ارشد دانشگاه شیراز*.
  - گنجی، محمد. (۱۳۸۲). بررسی علل عدم مشارکت دانشجویان در تعاونی‌های دانشجویی (مطالعه‌ی موردی: دانشجویان گرایش تعاون و رفاه اجتماعی دانشگاه یزد)، *مجله‌ی تعاون دوره‌ی جدید*، شماره‌ی ۱۴۵، صص ۶۵-۵۹.

- محسنی، منوچهر. (۱۳۷۹). بررسی آگاهی‌ها، نگرش‌ها و رفتارهای اجتماعی فرهنگی در ایران، تهران: دبیرخانه شورای فرهنگ عمومی.
- مقیمی، سیدمحمد. (۱۳۸۲). اداره‌ی امور حکومت‌های محلی، مدیریت شوراها و شهرداری‌ها، تهران: انتشارات سمت.
- میسرا، آر پی. (۱۳۷۴). برداشتی نو از مسائل توسعه، مجله‌ی گزیده مسائل اقتصادی-اجتماعی، شماره‌ی ۴۶.
- نمازی، محمدباقر. (۱۳۸۰). بررسی وضع موجود تشکل‌های غیردولتی ایران، مجموعه‌ی مقالات نقش و جایگاه در عرصه‌ی فعالیت ملی و بین‌المللی، تهران، دفتر تحقیقات سیاسی وزارت کشور
- نوروزی، فیض‌الله و مهناز بختیاری. (۱۳۸۸). مشارکت اجتماعی و عوامل مؤثر بر آن، فصلنامه‌ی راهبرد، سال ۱۸، شماره‌ی ۵۳، صص. ۲۴۹-۲۶۹.
- نیازی، محسن و غلامرضا غفاری. (۱۳۸۶). جامعه‌شناسی مشارکت، تهران: انتشارات نزدیک.
- وحید، فریدون و نیازی. (۱۳۸۳). تأملی در مورد رابطه‌ی بین ساختار خانواده و مشارکت اجتماعی در شهر کاشان، مجله‌ی نامه‌ی علوم اجتماعی، شماره‌ی ۲۳، صص ۱۱۷-۱۴۶.
- اله زیاری، کرامت، وحید نیک پی و علی حسینی. (۱۳۹۲). سنجش میزان مشارکت شهروندان در مدیریت شهری بر اساس الگوی حکمرانی خوب شهری مطالعه‌ی موردی؛ شهر یاسوج، فصلنامه‌ی مسکن و محیط روستا، شماره‌ی ۳۲ (۱۴۱)، صص، ۸۶-۶۹.
- Gettler, Meric S and David A. Wolfe(2009), "Innovation and Social Learning: Institutional Adaptation in an Era of Technological Change", Program on Globalization and Regional Innovation Systems Munk Center for International Studies, University of Toronto.
- Heelsum, A .V. (2002). "The Relationship Between Political Participation and Civic Community Of Migrants In The Netherlands". *Journal of International Migration and Integration: Vol. 3, No. 2, pp.179- 200.*
- Lee, C.E., Gim, G., Yoo, B (2009). The Effect of Rrelationship Quality on Citizen Satisfaction with Electronic Government Services.*The Marketing Management Journal. Vol.19, No. 2.*
- Van Ryzin, G., at all (2004). Divers and Consequences of Citizen Satisfaction: An Application of the American Customer Satisfaction

Index Model to New York City. Public Administration Review. Vol. 64, No. 3.

- Zimmermann, N.E. (1996). Ein klimasensitives, räumliches Vegetationsmodell für die alpine Stufe der Schweiz. Ph.D. Thesis, Universität Bern.